

Bohrung in der Bordwand vor eindrehen der Schrauben mit Agarnet od. Harz gefüllt. Bohrung in der Bordwand ø 3,5 für Pos. 3 u. 8. Pos. 2 wird mit Agarnet oder Harz nach aufrauben festgeklebt.

Dreh 3,5 mm ø (ø 3,5 mm) alle mit geschliffen sein der Innendiamet 8 mm mit beiden Enden fest mit Agarnet od. Harz gefüllt

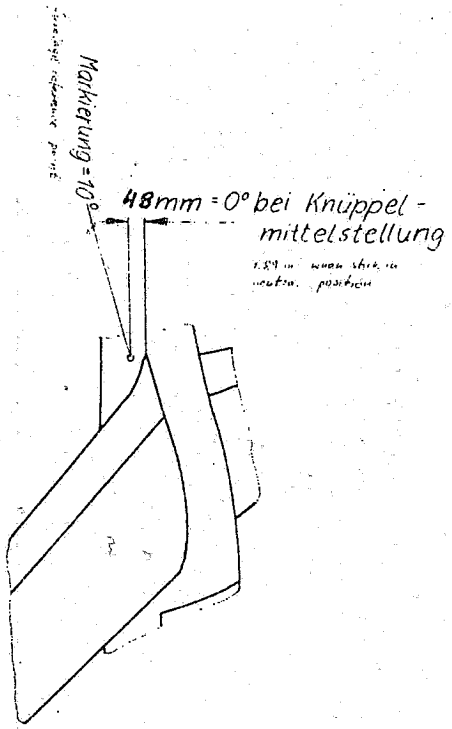

Pos.	Stk.	Benennung	DIN/LN	Werkstoff	Zeichn.-Nr.	Sach.-Nr.
8	1	Blechtreiberschraube 3,5 x 30	7973			510-065
7	1	6kt. Schraube M6 x 28	9037			640-055
6	1	U-Scheibe 6,3 x 12 verz.	125			640-055
5	1	U-Scheibe 6,3 x 12 verz.	125			610-064
4	1	6kt. Mutter M6 (Steppmutter)	9348			500-383
3	2	Blechtreiberschraube 3,9 x 16	7973			
2	1	Malklappenrasten		4R10-45		
1	1	Anreihungsblech		4R10-44		

Zeichnung: 30678
 Bearb.: 30.6.78
 Gepr.: 30.6.78
 Nachr.:
 Rolladen-Schneider
 Spezialwerkzeugbau
 Malclappenrasten-Einbau
 für L53
 3BR-